

Scheda tecnica installazione

Allarme acustico

HYUNDAI I20

vettura verificata il 09/2012



allarme Cat. LOCALLARMEPLIP

Le informazioni tecniche incluse nel seguente manuale sono da ritenersi puramente indicative e l'azienda produttrice non si assume alcuna responsabilità relativamente alle stesse.

Il personale tecnico preposto all'installazione è tenuto a verificare con la dovuta diligenza e sotto la propria responsabilità le informazioni riportate a secondo il tipo di vettura (es. punti di connessione specifici del modello).

NORME D'INSTALLAZIONE



- Prima di eseguire qualsiasi operazione **STACCARE IL MORSETTO NEGATIVO DELLA BATTERIA.**
 - L'allarme deve essere installato esclusivamente all'interno dell'abitacolo vettura, mentre la sirena in un punto protetto all'interno del vano motore o nei passaruota.
 - Per il fissaggio delle parti, è consigliato utilizzare del velcro.
 - Per i collegamenti è buona norma fare riferimento a quanto indicato sulle istruzioni.
 - Evitare nel modo più assoluto connessioni elettriche di tipo rapido.
- Effettuare per i collegamenti la stagnatura del filo isolando la giuntura tramite guaina termorestringente o nastro isolante e fasciare i cablaggi con nastro in tessuto.

PROGRAMMAZIONI necessarie per il funzionamento dell'allarme



Tramite il programmatore, selezionare :

Il **passo 10** (COMANDO FRECCHE) e selezionare **POTENZA.**

Il **passo 25** (SETUP MODULO) e selezionare Command **HYUNDAI**

Pol com **NEGATIVI**

Pol inib **NEGATIVE**

PUNTI D'INSTALLAZIONE SULLA VETTURA

Posizionamento sirena

Fissare la sirena sul duomo ammortizzatore nel vano motore lato passeggero fissando la staffa tramite dado fornito nel kit al filetto esistente.

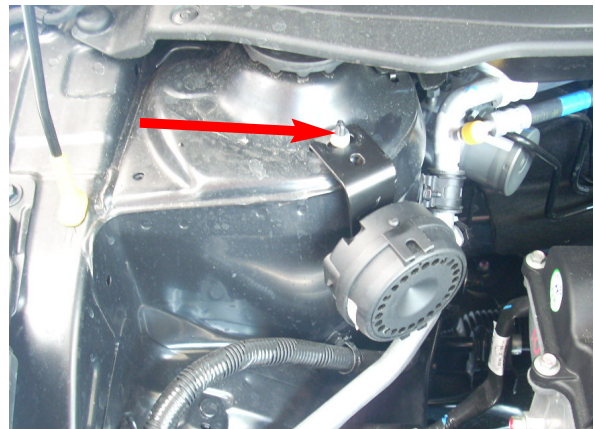

Alimentazione sirena

Per le alimentazioni si consiglia di collegarsi direttamente alla batteria del veicolo proteggendo la linea tramite un fusibile da almeno 5A .

Protezione cofano

Per le vetture senza pulsante originale posizionare il pulsante fornito nel kit sul rivestimento plastico soprastante lato passeggero. (A)

Per le vetture con pulsante originale collegarsi al filo **MARRONE** nel connettore a due poli al pulsante di serie fissato nella serratura cofano. (B)

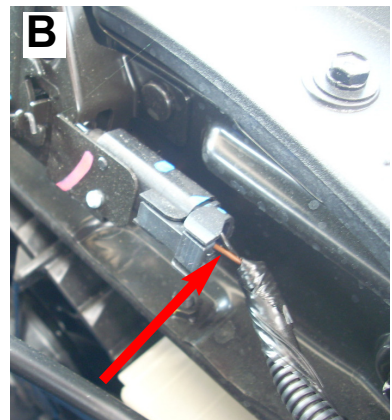
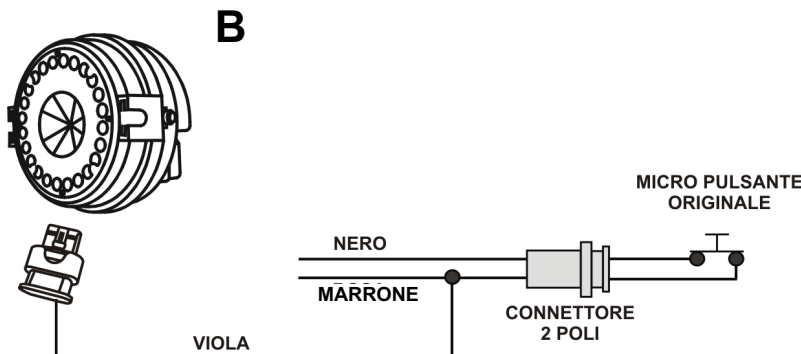
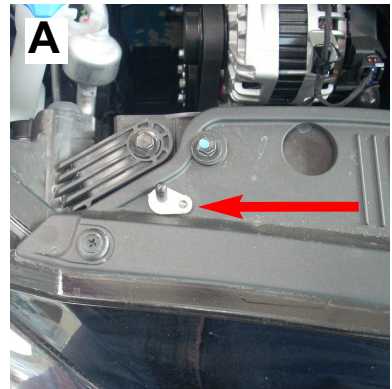
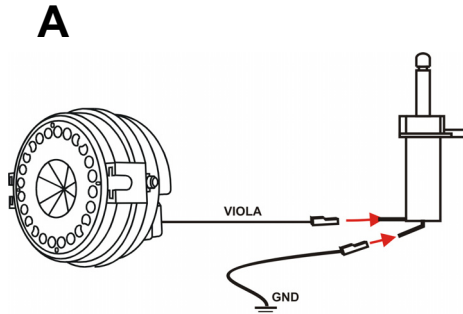

Posizionamento centralina allarme

Con il velcro in dotazione fissare la centralina allarme sotto al cruscotto lato guida.



Positivo di alimentazione centralina allarme

Collegare il filo **ROSSO** del cablaggio allarme al filo **ROSSO** nel connettore grigio a 2 poli siglato D sul fronte della scatola fusibili sotto al cruscotto lato guida.

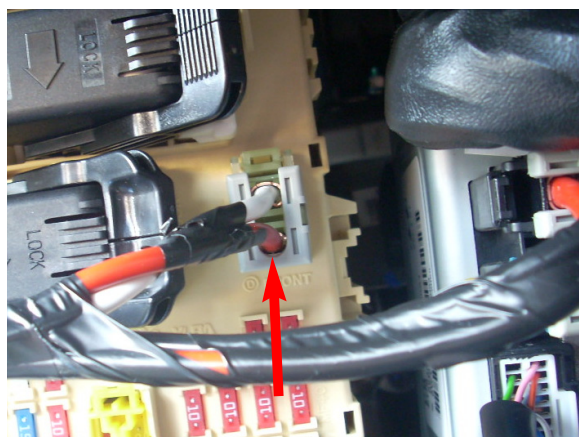

Negativo di alimentazione centralina allarme

Tramite il faston tondo da 6 mm in dotazione nel kit collegare il filo **MARRONE** del cablaggio allarme alla diramazione di serie dietro al battitacco lato guida.

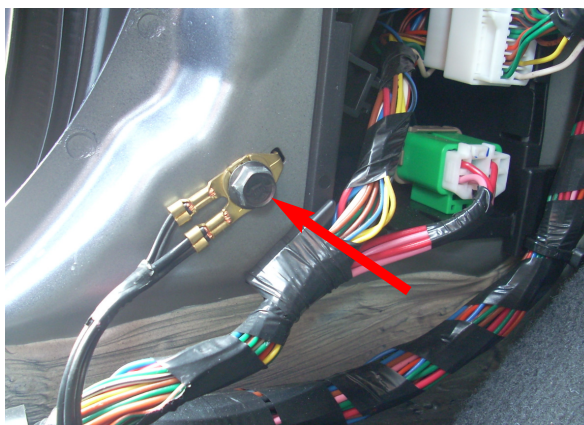

Collegamento positivo sotto chiave +15

Collegare il filo **ROSSO/VERDE** del cablaggio allarme al filo **ROSSO pos. n°42** nel connettore bianco a 42 poli siglato F sul fronte della scatola fusibili sotto al cruscotto lato guida.

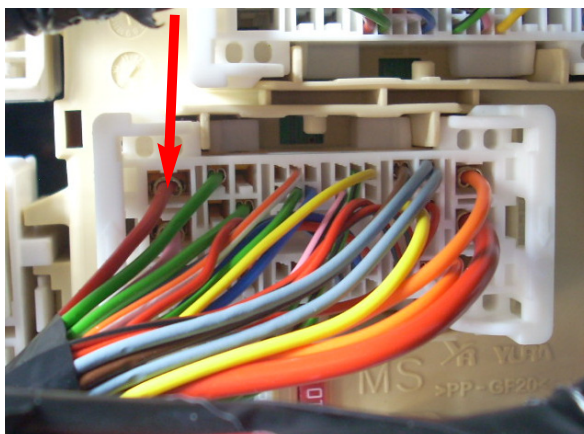

Collegamento indicatori di direzione

Collegare i fili **AZZURRO/VERDE** e **AZZURRO** del cablaggio allarme ai fili **BLU pos. n°40** e **VERDE pos.41** nel connettore bianco a 54 poli siglato E sul fronte della scatola fusibili sotto al cruscotto lato guida.

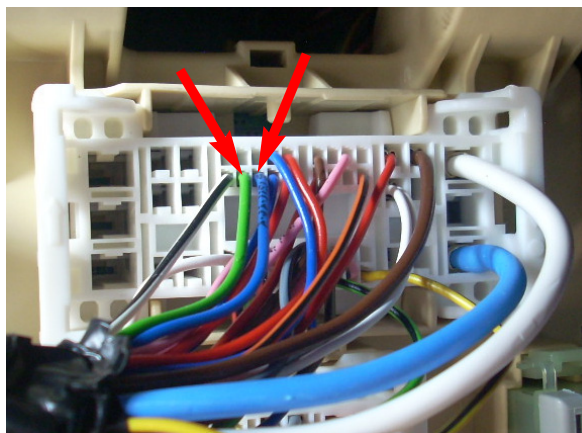

Protezione porte

Tramite i diodi forniti nel Kit collegare il filo **GIALLO** del cablaggio allarme ai fili **MARRONE,GRIGIO,ARANCIO e BLU/ARANCIO** nel connettore nero a 20 poli sulla parte posteriore della strumentazione contachilometri. Per i collegamenti fare riferimento allo schema sottostante.

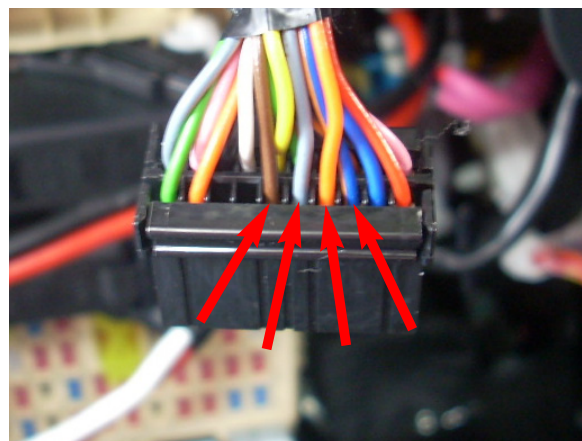
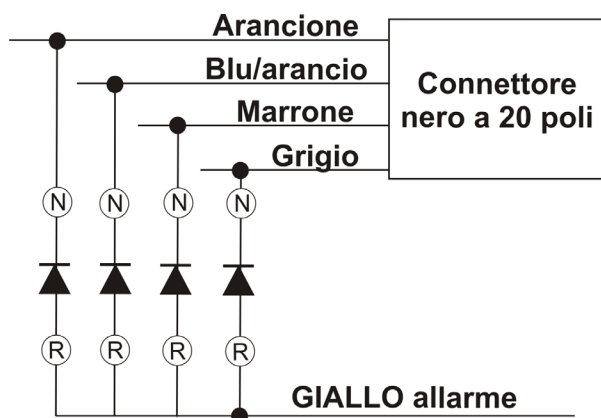

Protezione baule

Collegare il filo **GIALLO/NERO** del cablaggio allarme al filo **VERDE** nel connettore nero a 16 poli sulla parte posteriore della strumentazione contachilometri.

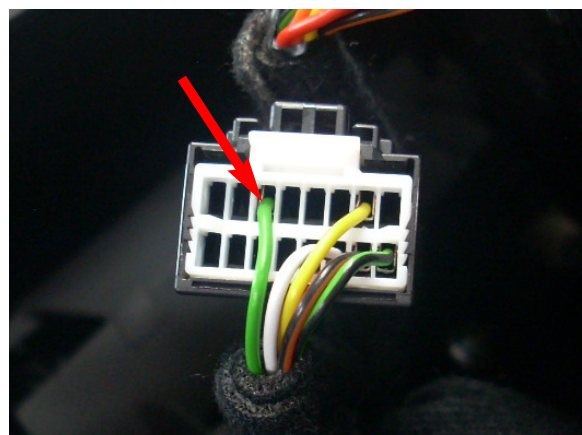

Posizionamento capsule ultrasuoni

Installare il supporto capsule sulla parte di cielo soprastante il montante centrale lato guida.

N.B. In questa vettura seguire le indicazioni riportate sul manuale installatore “INSTALLAZIONE SU COPERTURA CIELO VETTURA”.

N.B. Prestare particolare attenzione che i cavi non interferiscano con l'eventuale apertura di un cuscino AirBag



Posizionamento led

Installare il led di fianco alla presa accendisigari nel tunnel centrale eseguendo un foro da 6mm.



Posizionamento lettore chiave elettronica

Installare il lettore chiavette emergenza sulla paratia laterale del cruscotto lato guida eseguendo un foro da 16mm.



Collegamento ON-OFF

Collegare il filo **ROSSO/NERO** del cablaggio allarme al filo **VERDE/NERO pos.7.**

Collegare il filo **VIOLA/NERO** del cablaggio allarme al filo **BLU/NERO pos.8.**

I fili si trovano nel connettore bianco a 24poli alla centralina BCM fissata sotto il piantone dello sterzo.

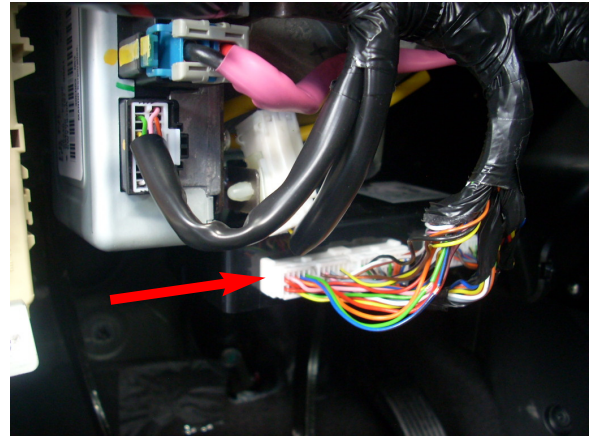
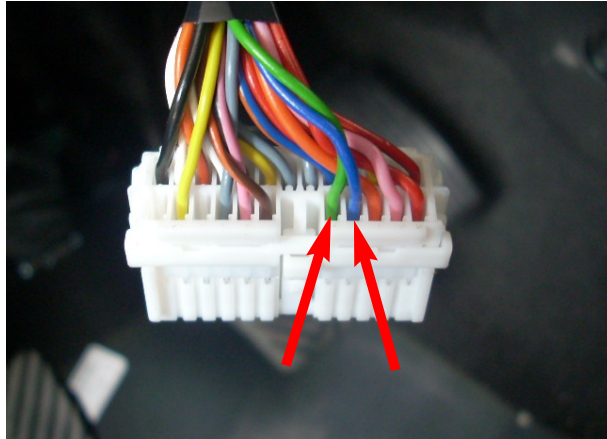

Collegamento inibizioni ON-OFF

Collegare il filo **ROSSO/GIALLO** del cablaggio allarme al filo **GRIGIO/ARANCIO pos.19** nel connettore bianco a 24 poli alla centralina BCM fissata sotto al piantone dello sterzo.

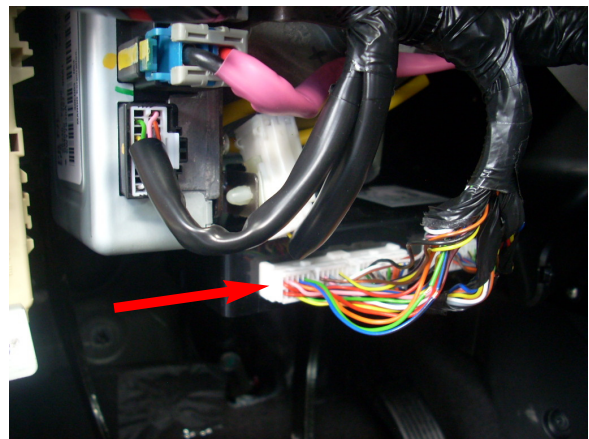
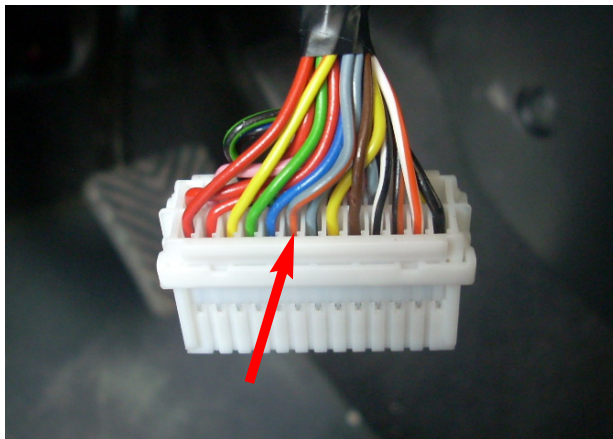

SOLO DOPO TERMINATA L'INSTALLAZIONE ELETTRICA COLLEGARE IL MORSETTO NEGATIVO DELLA BATTERIA, abbinare la sirena wireless (vedi pag.12 del manuale installatore) ed eseguire tutti i test funzionali del sistema prima di consegnare la vettura all'utilizzatore.